

162192.00.000 СБ

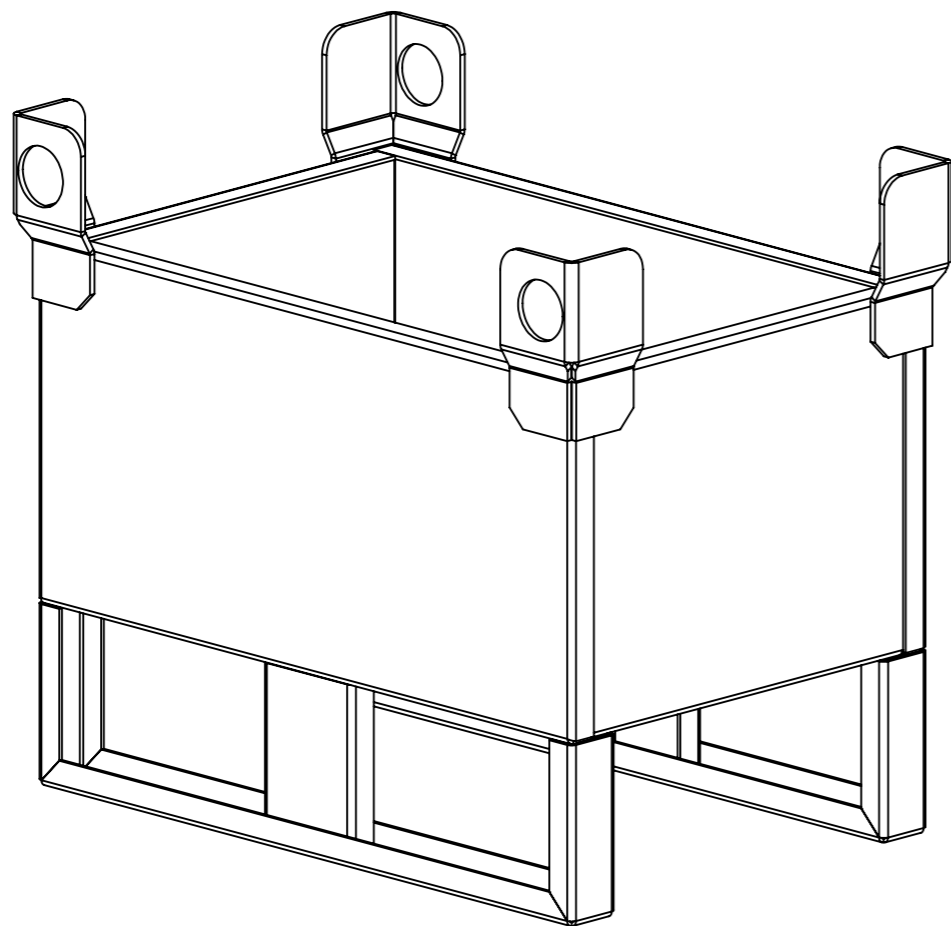
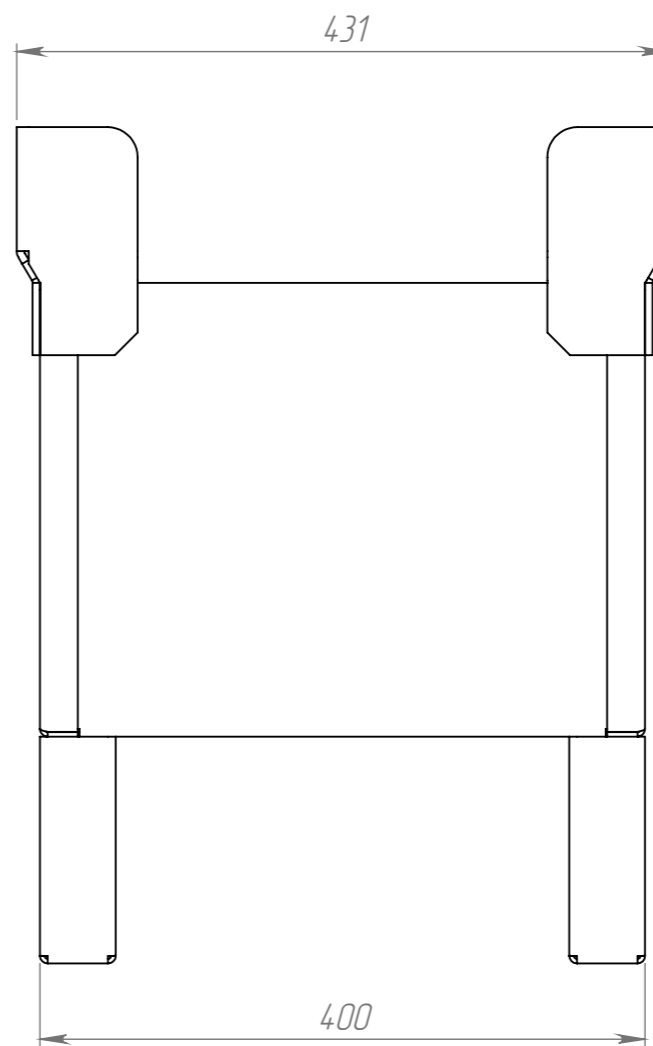
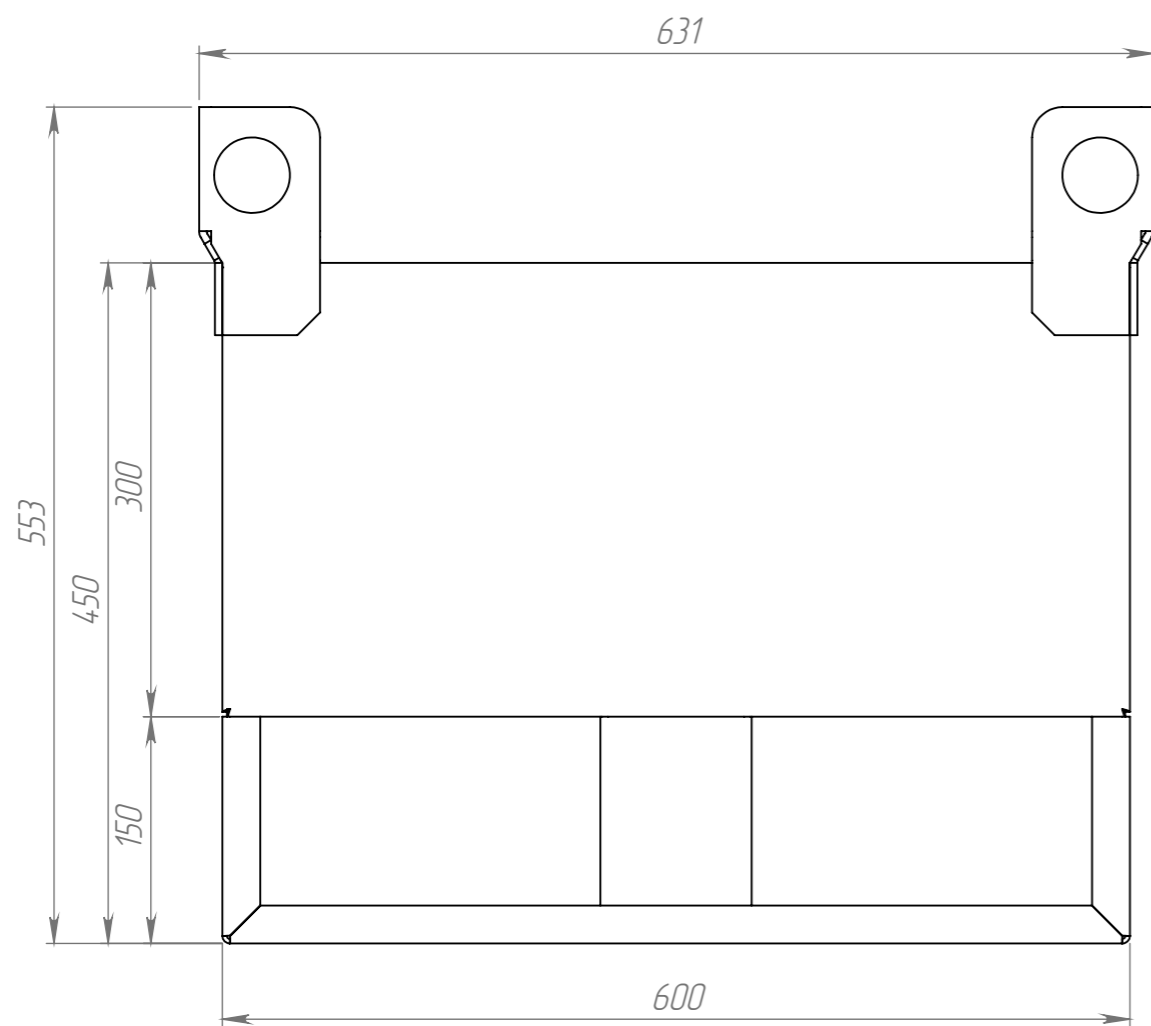

1. Изготовить в соответствии с ГОСТ19822-88 (технические условия)
2. Сварные швы выполнить по ГОСТ 5264-80.
Выполнить визуально-измерительный контроль сварных швов.
3. Сварку выполнять полуавтоматом сварочной проволокой СВ-08Г2С омедненной ГОСТ 2246.
4. Контейнер сварен из 2/к листа 3 мм.
5. Нанести покрытие на тару: грунт ГФ-021 ГОСТ 25129-72; эмаль ПФ-115 цвет серый.
6. Маркировать краской ПФ-115 цвет черный: по ГОСТ 19822-88 п.2.2
7. h16, ±IT16/2.
- 8.* Размер для справок.

Изм.	Лист	№ докум.	Подп.	Дата
Разраб.				
Пров.				
Т.контр.				
Н.контр.				
Утв.				

162192.00.000 СБ

Контейнер КГ
600x400x450

Лит.	Масса	Масштаб
	29.3	1:5
Лист 2	Листов 9	

Сборочный чертеж

ООО "Версия-Центр"

Перв. примен.

Справ. №

Подп. и дата

Инв. № дубл.

Взам. инв. №

Подп. и дата

Инв. № подл.