

162300.00.000 СБ

Перв. примен.

Справ. №

Подл. и дата

Изм. № дробл.

Взам. инв. №

Подл. и дата

Изм. № подл.

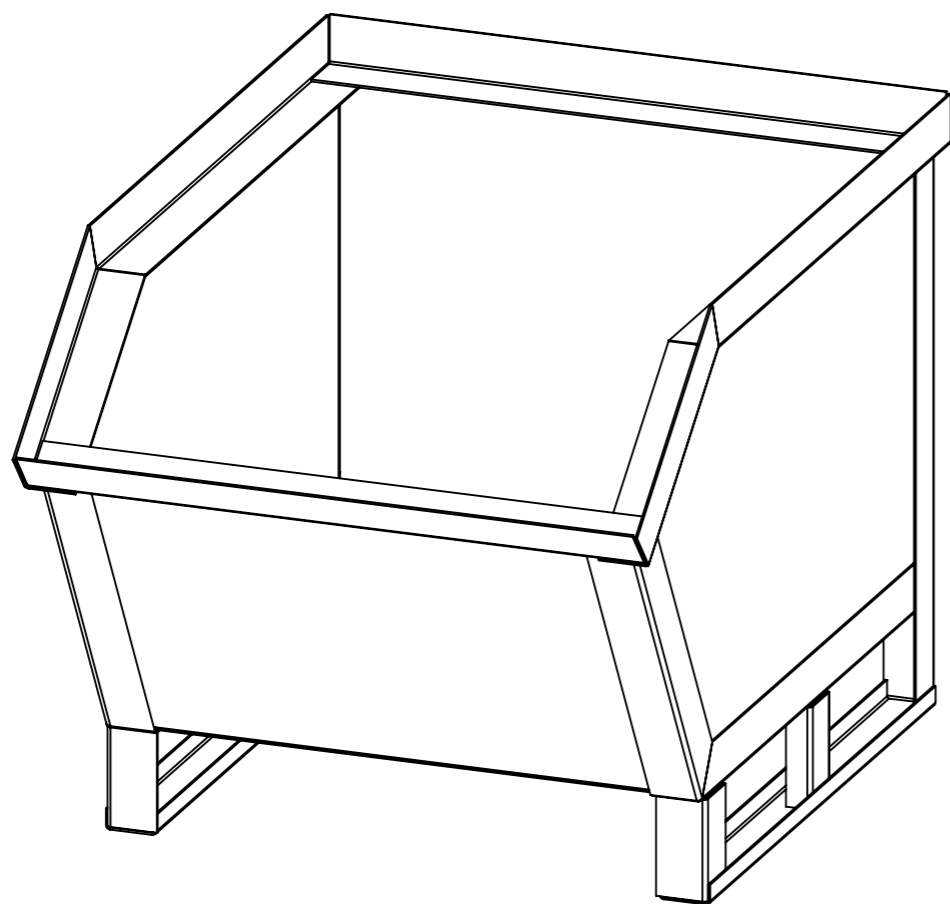
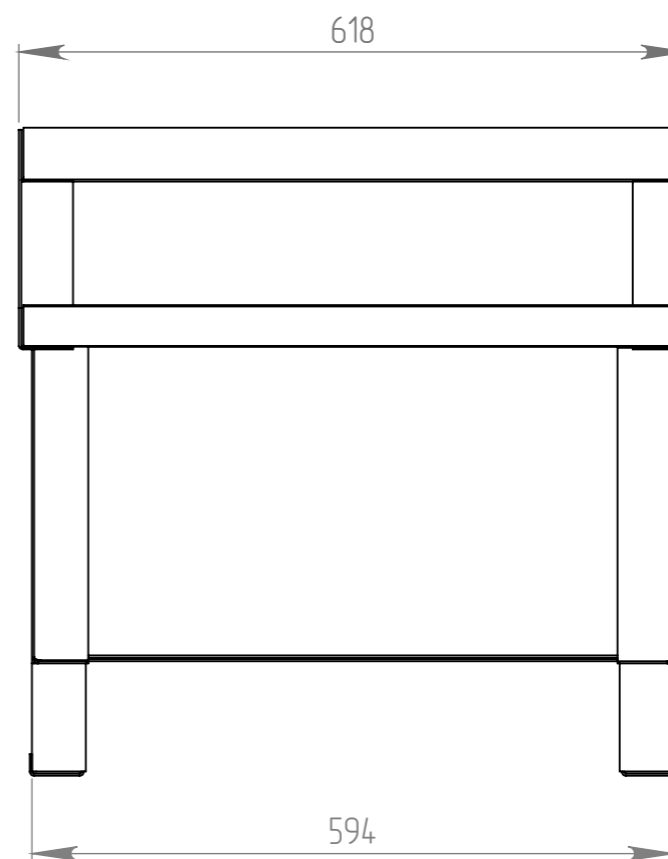
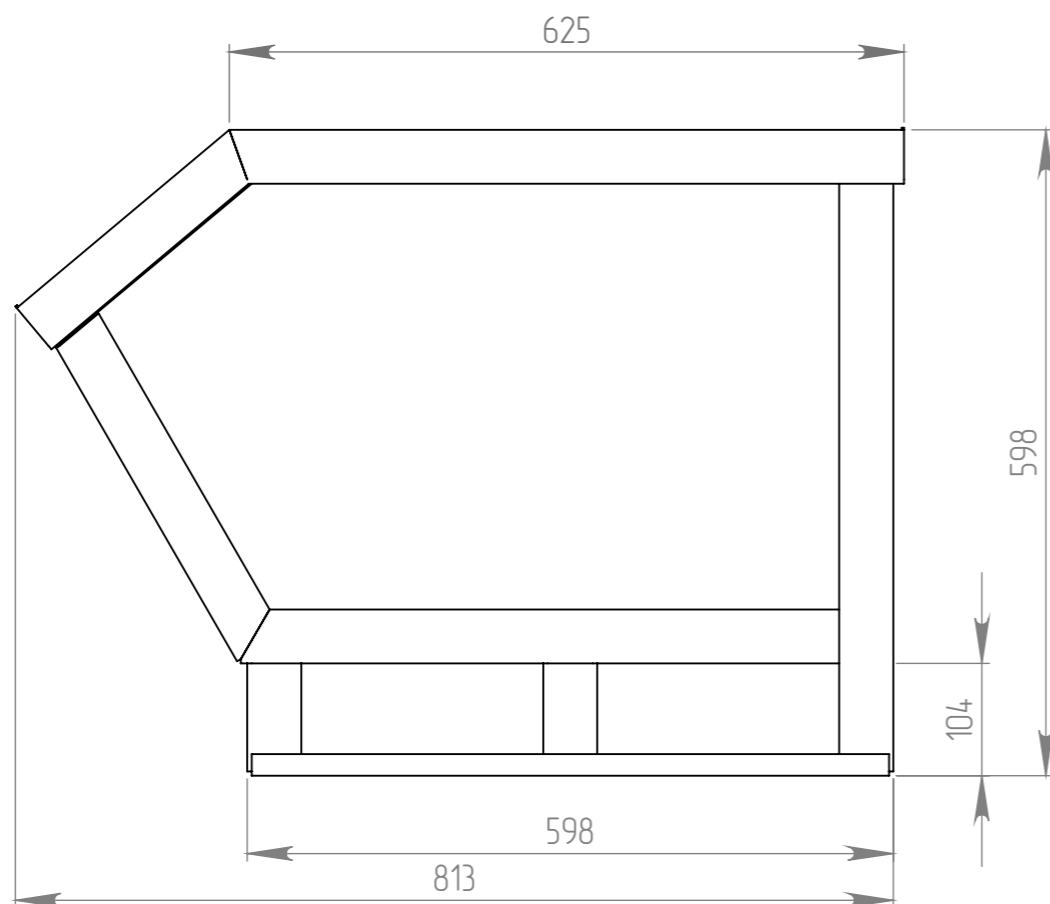

1. Изготовить в соответствии с ГОСТ19822-88 (технические условия)
2. Сварные швы выполнить по ГОСТ 5264-80.
Выполнить визуально-измерительный контроль сварных швов.
3. Сварку выполнять полуавтоматом сварочной проволокой СВ-08Г2С омедненной ГОСТ 2246
4. Нанести покрытие на наружную поверхность ПФ-021 ГОСТ 25129-72 - 2 слоя; эмаль ПФ-115 цвет синий.
5. Маркировать краской ПФ-115 цвет черный: по ГОСТ 19822-88 п.2.2
6. h16, ±T16/2.
- 7 * Размер для справок

Изм.	Лист	№ докум.	Подп.	Дата
Разраб.				
Проб.				
Т.контр.				
Н.контр.				
Утв.				

162300.00.000 СБ

Контейнер для склада и производства

Сборочный чертеж

Лит.	Масса	Масштаб
	25.0	1:10
Лист 2	Листов 16	

ООО "Версия-Центр"