

16219100.000 СБ

Перв. примен.

Справ. №

Подп. и дата

Инд. № дубл.

Взам. инв. №

Подп. и дата

Инд. № подл.

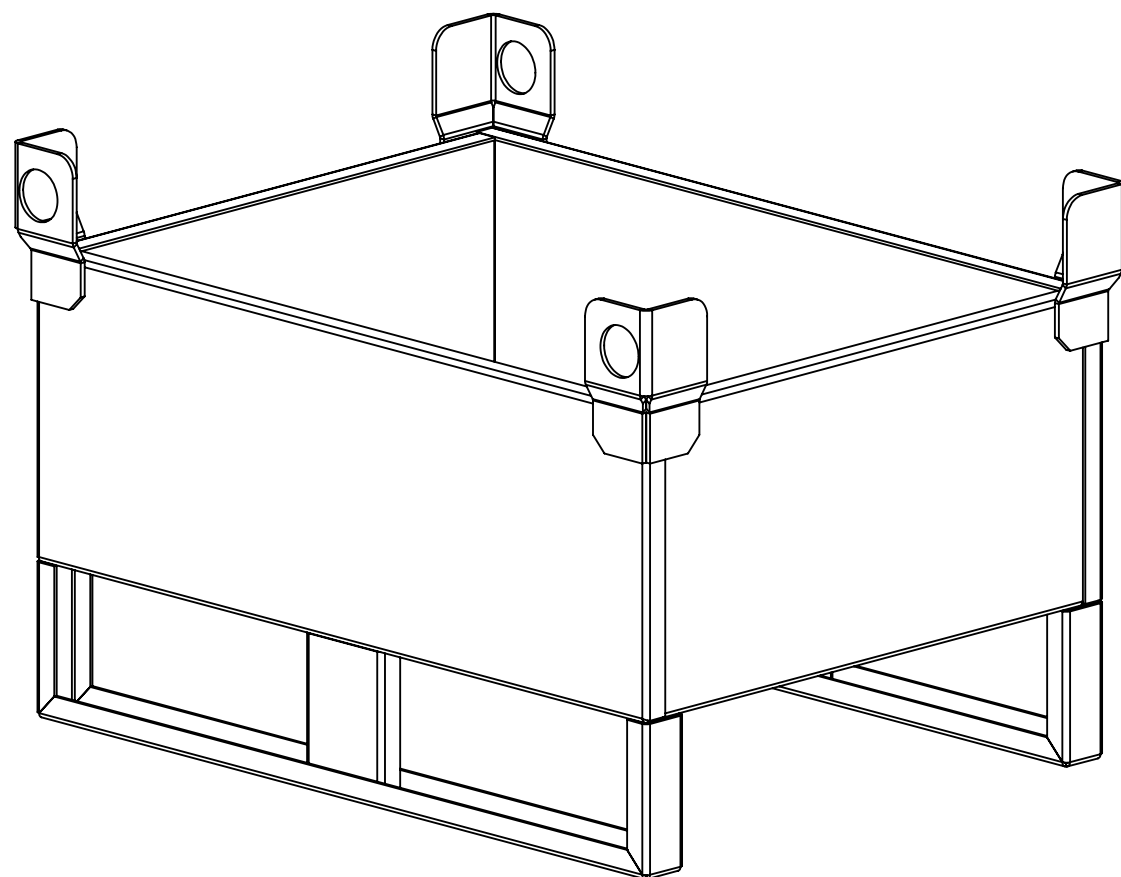
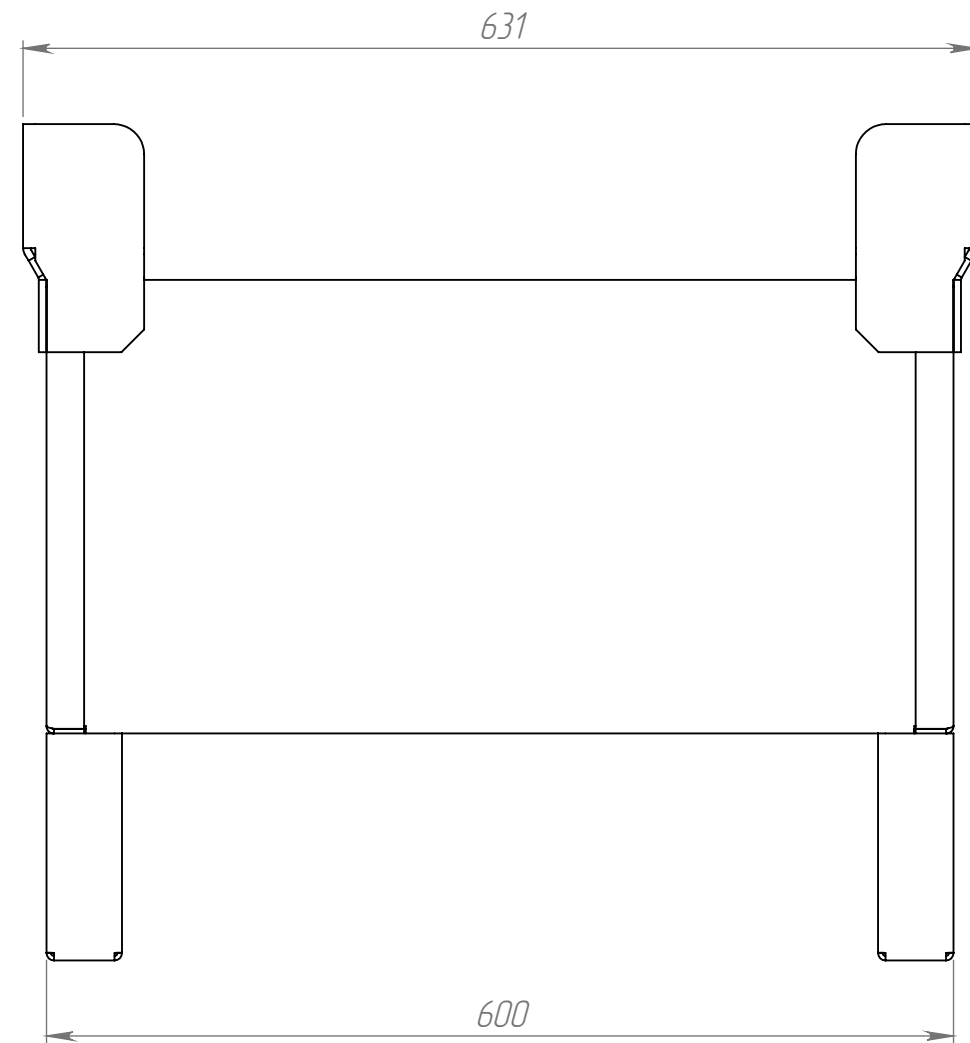
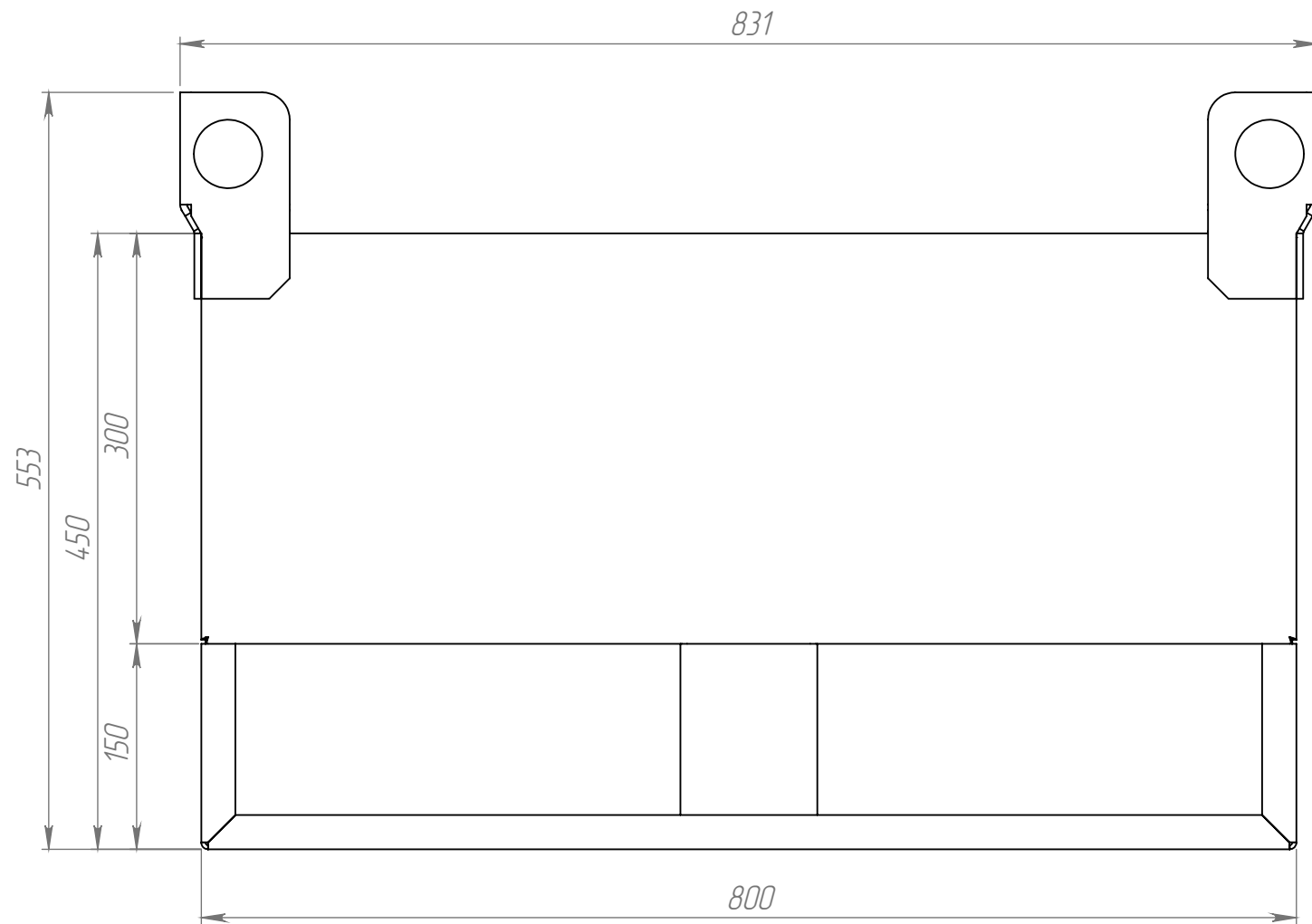

1. Изготовить в соответствии с ГОСТ19822-88 (технические условия)
2. Сварные швы выполнить по ГОСТ 5264-80.  
Выполнить визуально-измерительный контроль сварных швов.
3. Сварку выполнять полуавтоматом сварочной проволокой СВ-08Г2С омедненной ГОСТ 2246.
4. Контейнер сварен из 2/к листа 3 мм.
5. Нанести покрытие на тару: грунт ГФ-021 ГОСТ 25129-72; эмаль ПФ-115 цвет серый.
6. Маркировать краской ПФ-115 цвет черный: по ГОСТ 19822-88 п.2.2
7. h16, ±IT16/2.
- 8.\* Размер для справок.

					16219100.000 СБ			
Изм.	Лист	№ докум.	Подп.	Дата	Контейнер КГ 800x600x450	Лит.	Масса	Масштаб
Разраб.							42.1	1:5
Пров.						Лист 2	Листов 9	
Т.контр.					Сборочный чертеж			
Н.контр.					000 "Версия-Центр"			
Утв.								